

# Ficha técnica do produto

## DULUX F 18 W/840 2G10

OSRAM DULUX F | Lâmpadas compactas de dois tubos, com base de 4 pinos para a operação em reator eletrônico/eletromagnético



## Dados técnicos

### Dados elétricos

Potência nominal	17,90 W
Tensão nominal	58 V
Potência nominal	17,90 W
Corrente nominal	0,38 A

### Dados fotométricos

Fluxo luminoso nominal	1100 lm
Tonalidade (designação)	LUMILUX Cool White
Fluxo luminoso a 25 °C	1100 lm
Fluxo luminoso	1100 lm
Temperatura de cor nominal	4000 K
Manutenção do fluxo luminoso em 4.000 h	0.86
Manutenção do fluxo luminoso em 6.000 h	0.83
Manutenção do fluxo luminoso em 8.000 h	0.81
Manutenção do fluxo luminoso em 12.000 h	0.77
Luminância	2,4 cd/cm <sup>2</sup>
Índice de reprodução de cor Ra	≥80
Temperatura de cor	4000 K
Fluxo luminoso	1100 lm
Índice de reprodução de cor Ra	≥80

### Dimensões e peso

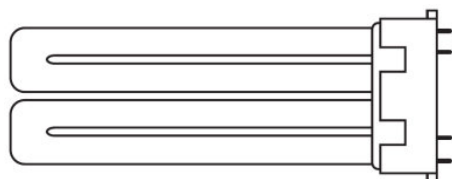

Diâmetro	16,2 mm
Comprimento	128,0 mm
Diâmetro do tubo	17,5 mm
Comprimento	128,0 mm

## Ficha técnica do produto

Comprimento conforme Norma IEC	122 mm
Bulbo externo	T16
Peso do produto	69,15 g

### Temperaturas e condições de funcionamento

Temperatura ambiente	-5...+40 °C
----------------------	-------------

### Vida útil

Vida	13000 h
Tempo de operação	9000 h <sup>1)</sup>
Vida mediana	10000 h <sup>1)</sup>
Vida nominal	13000 h

<sup>1)</sup> Com pré-aquecimento ECG

### Informação adicional do produto

Soquete (base)	2G10
Quantidade de mercúrio	2,5 mg
Tratamento de resíduos conforme WEEE	Sim

### Atributos

Dimerizável	Sim
-------------	-----

### Normas e Certificações

Classe de eficiência energética	G
Consumo de energia	18 kWh/1000h

### Categoria específica para o país

ILCOS	FSD-18/840-E-2G10-90/122
Referência do pedido	DULUX F 18W/840

### Environmental information

<b>Information according Art. 33 of EU Regulation (EC) 1907/2006 (REACH)</b>	
Date of Declaration	18-04-2022
Primary Article Identifier	4050300333526
Declaration No. in SCIP database	In work

Curva de distribuição

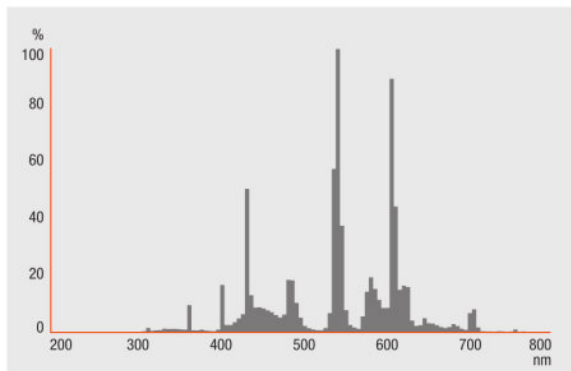

FL\_840

Equipamento / Acessórios

- Adequada para operação nos reatores convencionais e eletrônicos

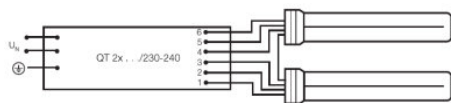

SERIES CONNECTION WITH QUICKTRONIC

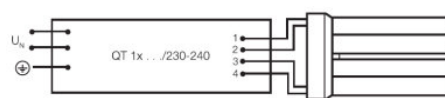

SINGLE LAMP WITH QUICKTRONIC

## Ficha técnica do produto

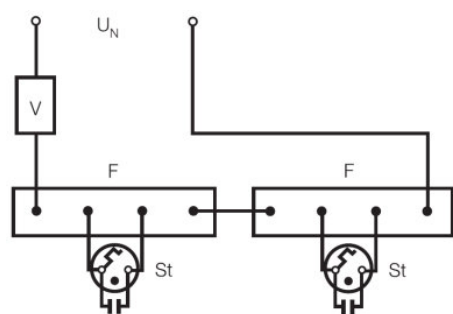

SERIES CONNECTION TO 230V ONLY WITH STARTER ST151

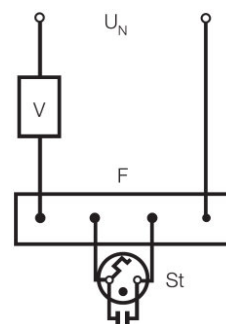

SINGLE LAMP STARTER ST 111 OR ST 171

### Ecodesign regulation information:

Separate control gear and light sources must be disposed of at certified disposal companies in accordance with Directive 2012/19/EU (WEEE) in the EU and with Waste Electrical and Electronic Equipment (WEEE) Regulations 2013 in the UK. For this purpose, collection points for recycling centres and take-back systems (CRSO) are available from retailers or private disposal companies, which accept separate control gear and light sources free of charge. In this way, raw materials are conserved and materials are recycled.

### Dados de Logística

Código do produto	Descrição do produto	Embalagem unitária (peças/unidade)	Dimensões (comprimento x largura x altura)	Volume	Peso bruto
4050300333526	DULUX F 18 W/840 2G10	Shipping carton box 10 Pieces Folding carton box	280 mm x 105 mm x 150 mm	4.41 dm <sup>3</sup>	1066.00 g

O código do produto mencionado indica a quantidade mínima a ser adquirida. Uma caixa unitária pode conter um ou mais produtos. Quando for colocar o pedido de compras, indique uma quantidade unitária ou múltiplos da caixa unitária.

### Referências / Links

Para mais informações sobre os reatores eletrônicos QUICKTRONIC, visite

▶ [www.osram.com/QUICKTRONIC](http://www.osram.com/QUICKTRONIC)

### Retrato

Subject to change without notice. Errors and omission excepted. Always make sure to use the most recent release.

OSRAM is distribution partner  
of LEDVANCE of LAMPS

**OSRAM**

OSRAM GmbH  
Marcel-Breuer-Strasse 6  
80807 Munich, Germany